

Q RANGE



BRITAIN'S LEADING
TRAILER MANUFACTURER

En Buenas Manos

ESPECIALISTAS EN DISEÑO
E INGENIERÍA DE REMOLQUES

Durante más de 60 años, la gente ha confiado en nuestros remolques, sólo hay que preguntar a un propietario - no son difíciles de encontrar. Como especialistas en diseño e ingeniería de remolques, hemos continuado estableciendo el estándar tanto en el Reino Unido y en gran parte de Europa.

Somos una compañía independiente con un enfoque: construir los mejores productos del mercado. Más de 30.000 personas eligen nuestros remolques cada año, pero no nos quedamos quietos. Nuestra dedicada inversión en nuevas tecnologías y materiales asegura que nuestros productos continúen superando las expectativas de nuestros clientes. Sabemos que la calidad, la resistencia, el valor y la facilidad de mantenimiento son de vital importancia para usted. Por eso los hemos convertido en la fuerza motriz de todo lo que hacemos.



Q7b Road con techo y baca, laterales de rejilla, protector de pilotos y gatos traseros.

La nueva gama Q de Ifor Williams Trailers

La Gama Q está diseñada para uso profesional y está construida para durar. Vienen en tamaños muy resistentes desde 1,5m x 1m ' - Q5) hasta 2,5m x - Q8).

Hoy en día hay muchos remolques pequeños y ligeros en el mercado, pero muy pocos pueden disfrutar de la suspensión por ballesta, por lo tanto, de la resistencia que ofrece esta gama de remolques. La gama multiusos puede ser remolcada detrás de los ATV o de los coches (dependiendo del modelo elegido*).

Versatilidad

Con sus laterales altos y su gama de accesorios, la gama Q es un remolque excepcionalmente versátil. Aunque el remolque Q es ideal para muchas aplicaciones agrícolas, es también ideal para otras industrias como la construcción, el paisajismo y la silvicultura.

¿Por qué elegir un Q Trailer?

La diferencia esencial entre la gama Q y la gama P*e de tamaño similar de remolques sin frenos son:

- Suspensión por ballesta
- Suelo de una pieza
- Frenos opcionales
- Galvanizado en caliente y soldado
- Innovador techo con baca
- Guardabarros de metal
- Laterales altos

Hay muchas otras marcas de remolques para agricultores en el mercado. La combinación de la suspensión de ballesta, la construcción resistente, los accesorios innovadores y el acabado eficaz ayudan a distinguir la gama de remolques Q de la competencia.

*Por favor, consulte el manual del fabricante del vehículo de remolque para conocer el límite máximo de remolque sin frenos.



Q5e Carretera con laterales de rejilla.



Q5e off-road con división interna. La división se puede colocar en diferentes posiciones.



Suspensión por ballesta





Q5e road con laterales de rejilla.

Q5e Off-Road/Carretera

El Q5 es un remolque compacto y robusto que se presenta en dos variantes: versiones sólo para fuera de carretera y una versión dual apta tanto para carretera como para fuera de carretera. El remolque está disponible con malla o con laterales sólidos con bisagras, así como con rampa de carga y caballetes.

El remolque todoterreno viene sin luces ni guardabarros, lo que significa que es específicamente para uso todoterreno y hace que el remolque sea menos costoso y más ligero que su alternativa de carretera.

El Q5 tiene un tamaño de 1.5m x 1m (5' x 3'3") y está disponible en 750kg o 350kg de MMA. (Ver especificaciones en la página 11). Hay dos opciones de neumáticos en el remolque Q5e todoterreno: los neumáticos de flotación (20,5 x 8-10) o los neumáticos con tacos (22 x 11-8). Estos últimos tienen una profundidad de dibujo muy profunda que ayuda al remolque a mantenerse en el camino detrás del vehículo tractor en condiciones de barro o terreno accidentado.

Un enganche giratorio de 360 grados está disponible para ambos remolques todoterreno Q5.

Opciones de neumáticos

Ruedas de tacos y ruedas flotación

- La opción de tacos tiene una mayor profundidad de la banda de rodadura pero un índice de carga más ligero.
- El neumático con tacos es mejor para su uso en condiciones de barro y terreno montañoso.
- La opción de los tacos no es legal en la carretera, sólo para uso fuera de ella..
- Los neumáticos de flotación ofrecen un perfil de distribución de la carga adecuado para terrenos blandos, son legales para la carretera y tienen un índice de carga más alto.



Q5 Q5e off-road and carretera con división interior, laterales ciegos y abatibles.





Q6

Q6e off-road con división interior, laterales ciegos y abatibles.



Q6

Q6e off road con neumáticos de flotación que muestra diferentes opciones: rampa, laterales con bisagras y división interna.



Q6 & 7 Off-Road

The Q6 and Q7 have a bed width of 1.22m (4') and bed lengths of 1.95m (6'4") and 2.19m (7'2"), with 750kg GVW. This means they are solely for off-road use and come with a range of additional accessories and options.

The floor is durable pressure treated timber planking covered with aluminium treadplate and both trailers come with formed side panels for extra strength and are hot dip galvanised for the renowned Ifor Williams durability. They have a gross maximum weight of 750kg and feature the exclusive Ifor Williams beam axle and leaf spring suspension system which has been developed and refined for a safe and stable ride. This gives superior durability and reliability over the normal rubber torsion suspension systems found on similar trailers of this size.

Both the Q6 and Q7 have the options of either hinged mesh sides or hinged solid sides as well as a roof and rack, stock ramp with stock door or simply a ramp. The roof and rack* is ideal for carrying feed or fencing posts when animals or other items are inside. A cross division option is also available which has an integrated door for internal access.

*The roof and rack has a maximum recommended weight of 50kg and uses two fasteners which are easily removed.



Q7

Q7b Carretera con techo, bandeja y laterales ciegos y abatibles.



Q7

Q7b/e carretera ofrece una variedad de opciones



Q6, 7 & 8 Road

El Q6 y el Q7 tienen un ancho de 1,22m y una longitud de 1,95m y 2,19m. El Q8 tiene un ancho de 1,45m y una longitud de 2,51m. Todas las versiones con freno tienen un MMA de 1000kg mientras que los remolques sin freno tienen un MMA de 750kg.

Estos remolques tienen la duradera madera tratada a presión, la reconocida suspensión de ballesta de Ifor Williams y el piso de una pieza, así como un acabado galvanizado en caliente. Todo esto asegura la robustez y fiabilidad del remolque para las muchas tareas que se utilizarán durante los muchos años que estará en servicio..

La opción de techo y baca es útil para mantener el contenido seco, así como para poder llevar postes de cercado o toda una gama de otros materiales*. Los numerosos puntos de amarre en el techo permiten asegurar cualquier carga en cualquier punto. La mayoría de los quads caben en el Q7 y algunas marcas de buggies de golf caben en el Q8.

* El techo y la baca tienen un peso máximo recomendado de 50 kg y utiliza dos cierres que se quitan fácilmente.



Q7e road with roof and rack, hinged mesh sides, stock ramp door, internal partition and propstands

Dimensiones

Dimensiones	Sin freno/ con freno	MMA	A	W	L	D	E	F
Q5e Off-Road	Sin freno	350kg@40kph	0.32	1.02	1.51	1.52	2.6	1.27
Q5e Off-Road	Sin freno	750kg	0.32	1.02	1.51	1.52	2.6	1.27
Q6e Off-Road	Sin freno	750kg	0.38	1.22	1.95	1.71	3.02	1.28
Q7e Off-Road	Sin freno	750kg	0.38	1.22	2.19	1.71	3.27	1.28
Q5e Road	Sin freno	750kg	0.32	1.02	1.51	1.52	2.6	1.27
Q6e Road	Sin freno	750kg	0.38	1.22	1.95	1.71	3.02	1.28
Q7e Road	Sin freno	750kg	0.38	1.22	2.19	1.71	3.27	1.28
Q6b Road	Con freno	1000kg	0.38	1.22	1.95	1.71	3.02	1.28
Q7b Road	Con freno	1000kg	0.38	1.22	2.19	1.71	3.27	1.28
Q8b Road	Con freno	1000kg	0.36	1.45	2.51	1.95	3.62	1.28

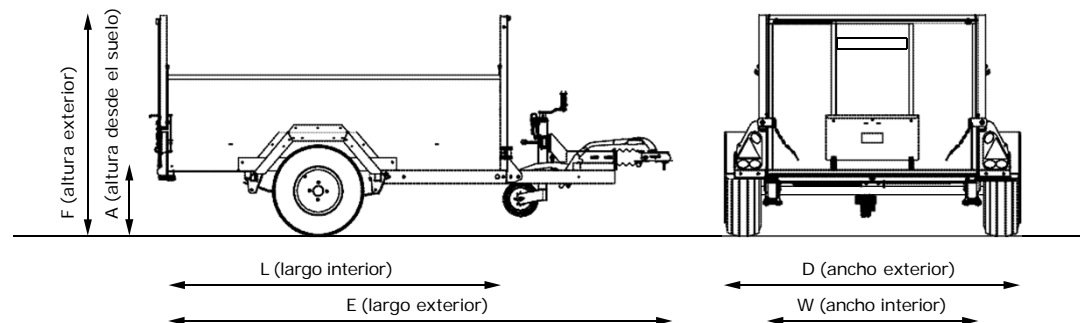

Opcional protector pilotos



Suspensión por ballesta de serie



Q5e off-road neumáticos de tacos (22 x 11-8)



Q5/6/7e off-road ruedas flotación (20.5 x 8-10)



Opcional portillas disponible Q6, Q7 y Q8



Opción de enganche giratorio disponible sólo para uso fuera de carretera (No aprobado para uso en carretera*)

Opciones

	Chasis	Tara	MMA	Ruedas	Rueda de repuesto	Luces	Guardabarros	Rampa	Laterales de rejilla desmontables	Laterales ciegos desmontables	División interior**	Gatos traseros (Par)	Rueda Jockey	Techo con baca	Portillas rampa**	Protector de pilotos	Enganche giratorio
Q5e Off-Road	Sin freno	185kg	350 kg @ 40kph	22 x 11-8*	-	No	No	Opción	Opción	Opción	Opción	Opción	Opción	Opción	-	-	Opción
Q5e Off-Road	Sin freno	185kg	750 kg	20.5 x 8-10	Opción	No	No	Opción	Opción	Opción	Opción	Opción	Opción	Opción	-	-	Opción
Q6e Off-Road	Sin freno	235kg	750 kg	20.5 x 8-10	Opción	No	No	Opción	Opción	Opción	Opción	Opción	Opción	Opción	Opción	-	Opción
Q7e Off-Road	Sin freno	250kg	750 kg	20.5 x 8-10	Opción	No	No	Opción	Opción	Opción	Opción	Opción	Opción	Opción	Opción	-	Opción
Q5e Road	Sin freno	200kg	750 kg	20.5 x 8-10	Opción	Si	Si	Opción	Opción	Opción	Opción	Opción	Opción	Opción	-	Opción	-
Q6e Road	Sin freno	250kg	750 kg	20.5 x 8-10	Opción	Si	Si	Opción	Opción	Opción	Opción	Opción	Opción	Opción	Opción	Opción	-
Q7e Road	Sin freno	265kg	750 kg	20.5 x 8-10	Opción	Si	Si	Opción	Opción	Opción	Opción	Opción	Opción	Opción	Opción	Opción	-
Q6b Road	Con freno	300kg	1000 kg	195/55R10	Opción	Si	Si	Opción	Opción	Opción	Opción	Opción	Std	Opción	Opción	Opción	-
Q7b Road	Con freno	315kg	1000 kg	195/55R10	Opción	Si	Si	Opción	Opción	Opción	Opción	Opción	Std	Opción	Opción	Opción	-
Q8b Road	Con freno	390kg	1000 kg	195/55R10	Opción	Si	Si	-	Opción	Opción	Opción	Opción	Std	Opción	Opción	Opción	-

N.B RUEDA DE REPUESTO NO INCLUIDA

*Todos los remolques Off-Road no son legales en la carretera. *Para trasladar el ganado comercialmente, por ejemplo, por la carretera abierta o a los mercados de ganado, entonces necesitará techo y puertas laterales de rampa al cargar/descargar (NB puede haber excepciones cuando se transporten animales a menos de 50 km (30 m) de su base).



Q5e off-road con laterales de rejilla con bisagras, división interna y puerta rampa.



www.AGremolques.com

Product design, descriptions, colours, specifications etc. correct at time of going to press. We constantly strive to improve our products, and from time to time this may result in changes to our range or to individual models. Please check that design, description, colours, specifications described in this brochure are still valid at the time of placing an order.

Our distributors have extensive product knowledge and will be pleased to offer assistance in the selection of your trailer.

© Ifor Williams Trailers Ltd 2015.

All rights reserved.

No part of this publication may be reproduced in any form or by any means, without the prior written permission of Ifor Williams Trailers Ltd.

We would like to thank the following organisations who assisted in the production of this brochure:
Coleg Cambria – Llysfasi, Planhigion Glyndwr Nursery (Corwen), Richard Williams Builder's Merchants (Ruthin), Corwen Forestry Timber Products Ltd (Llandrillo) and Mr Hughes, Pentrecelyn, (Ruthin).

Q5e. Carretera con laterales de rejilla y gatos traseros